



Сталевий захист двигуна

 **KOLCHUGA**[®]

www.kolchuga.ua

Защита, КПП, РКПП

1.0856

Toyota Landcruiser Prado 120

3.0 дизель

2.7 бензин

Защита 1.0856

Применяемость: Toyota Landcruiser Prado 120, 3.0diesel, 2.7i, A.

Комплектность:

№ п/п	Наименование	Обозначение	Кол-во	Примечание
1	Панель	1.0856.00.6.003.1001СБ	1	
2	Балка	1.0610.00.6.004.314СБ	1	
3	Болт	M10x35	4	
4	Болт	M8x45	4	
5	Шайба	A8	6	
6	Шайба	A10	10	
7	Гайка	M8	2	
8	Крепеж	521.6.013.003	2	с поводком, болт M8x35
9	Планка	СТП.6.006.016СБ	2	
10	Планка	СТП.6.006.017СБ	2	
11	Амортизатор 30		3	
12	Гровер	M8	4	
13	Гровер	M10	4	

Схема сборки защиты картера и КПП.

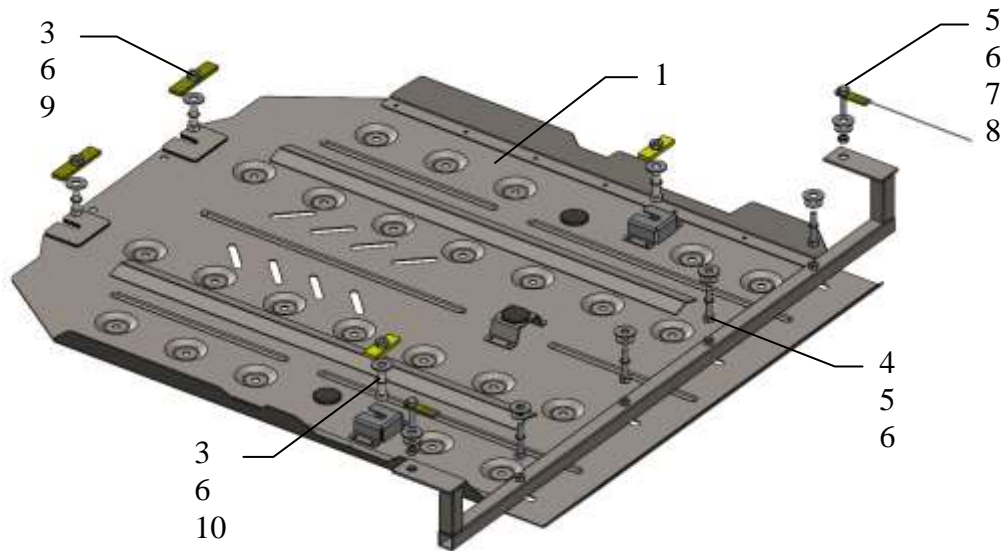

Масса = 18.8 кг.

ВНИМАНИЕ!!! После монтажа защиты не допускается соприкосновение элементов защиты с движущимися элементами узлов и агрегатов автомобиля.

Установка защиты

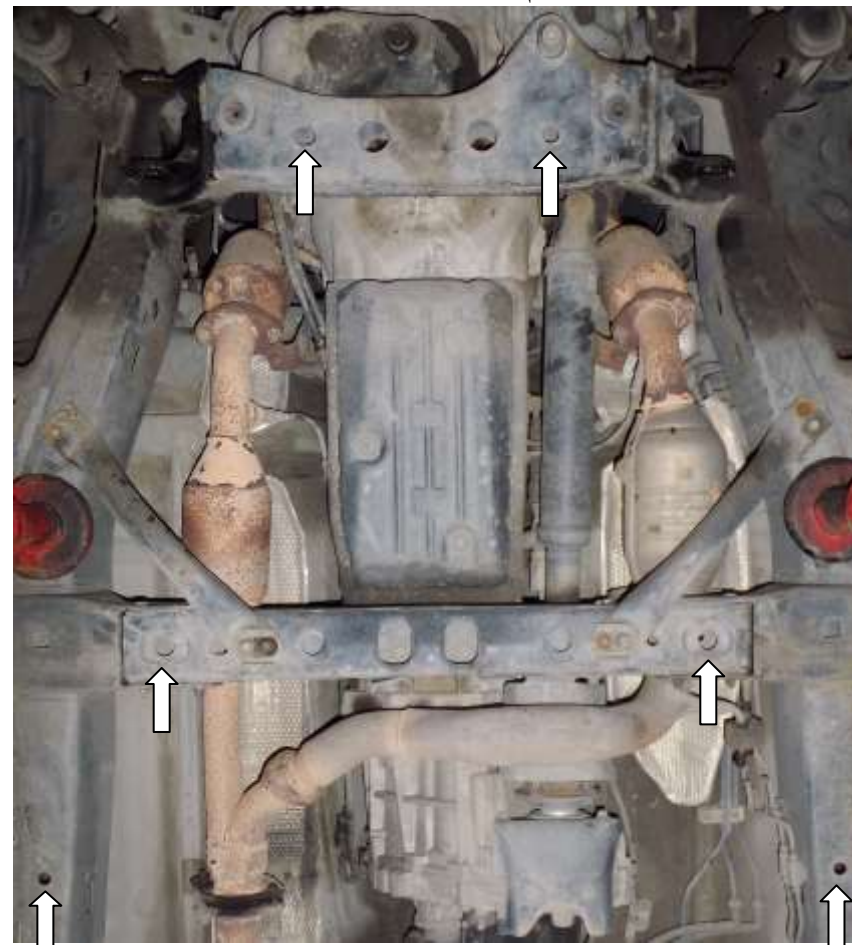

Рис.1

1. Установить планки 9 над отверстиями поперечной балки под двигателем и наживить болты 3, рис.1.
 2. Установить планки 10 над отверстиями в балке КПП и наживить болты 3, рис.1.
 3. Установить крепеж 8 в отверстия лонжеронов и установить балку 2 гайками 7 и шайбами 5, 6, рис.1.
 4. Установить панель 1 пазами под установленные болты, также закрепить к балке 2 болтами 4.
 5. Затянуть все точки крепления.
- Защита закрывает, КПП, РКПП.