

Рис.2



Рис.3



Сталевий захист двигуна
KOLCHUGA[®]
www.kolchuga.ua

1.0848

***FORD ESCAPE II (USA)
2008 – 2012
На Flex Fuel не становиться!***

Защита 1.0848

Применяемость: Ford Escape II (USA) 2.5i Hybrid, 3.0i Duratec 30 V6, 4x4, A, 2008 – 2012 г.в, кроме Flex Fuel

Комплектность:

№ п/п	Наименование	Обозначение	К-во	Примечания
1	Панель	1.0848.00.6.003.992 СБ	1	
2	Балка	1.0848.00.6.004.410 СБ	1	
3	Болт	M6x20	1	
4	Болт	M8x25	3	
5	Болт	M10x35	4	
6	Шайба	A6	1	
7	Шайба	A8	3	
8	Шайба	A10	7	
9	Планка	СТП.6.006.016СБ	4	
10	Амортизатор 30		3	
11	Гровер	M8	3	
12	Гровер	M10	4	

Схема сборки защиты картера и КПП

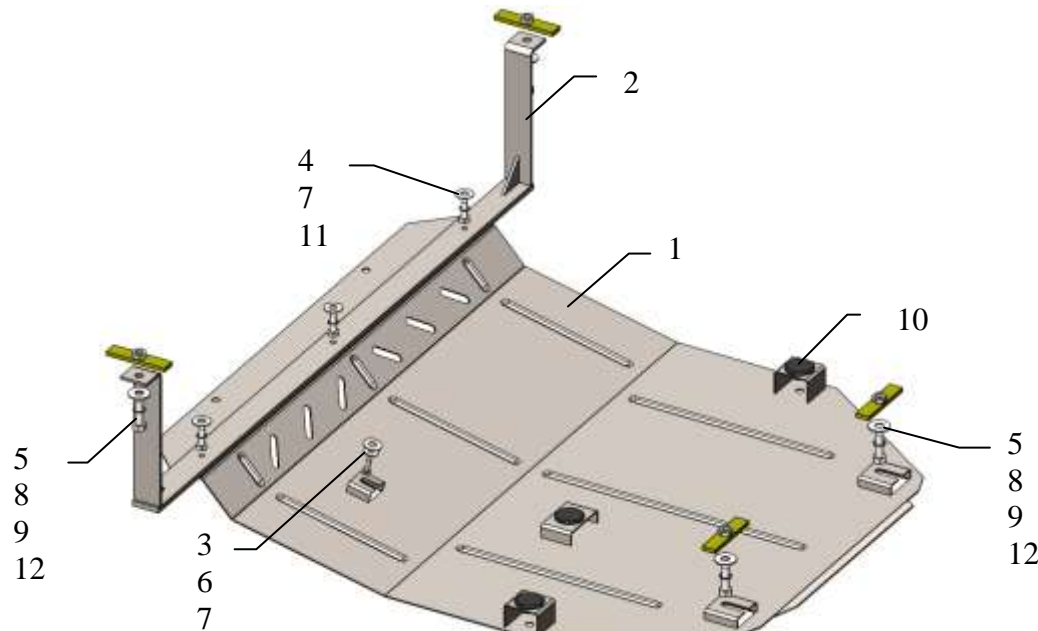

Масса = 14.5 кг.

Установка защиты:



Рис.1

1. Установить планки 9 в штатные отверстия лонжеронов и прикрутить балку 2 болтами 5 с шайбами 8, поверх штатного пластика, (поз.1), рис.1.
2. Установить планки 9 в отверстия подрамника и наживить болты 5 с шайбами 8 (поз.2), рис.1.
3. Сзади завести панель 1 пазами под установленные болты 5, спереди прикрутить к балке 2 болтами 4, с шайбами 7, дополнительно прикрутить панель 1 болтом 3 с шайбами 6, 7 (поз.3, рис.1), рис 2, 3.
4. Затянуть все точки крепления.

ВНИМАНИЕ!!! После монтажа защиты не допускается соприкасание элементов защиты с движущимися элементами узлов и агрегатов автомобиля.

Защита картера, КПП.