

Рис.2



Сталевий захист двигуна
KOLCHUGA[®]
www.kolchuga.ua

1.0438
Mitsubishi Outlander III
2012-2015

Защита 1.0438

Применяемость: Mitsubishi Outlander III 2.0 вариатор 2012-2015

Комплектность:

№ п/п	Наименование	Обозначение	Количество	Примечание
1	Панель	1.0438.00.6.003.484	1	
2	Амортизатор 30	---	4	
3	Планка	СТП.6.006.037СБ	2	
4	Планка	СТП.6.006.038СБ	2	
5	Планка	СТП.8.006.033	2	
6	Болт	M8x16	2	
7	Болт	M8x25	2	
8	Болт	M8x45	2	
9	Болт	M8x35	2	
10	Шайба	A8	8	
11	Шайба	A10	6	
12	Гровер	M8	6	
13	Крышка	1.0438.00.8.016.164	1	

Схема сборки защиты картера и КПП.

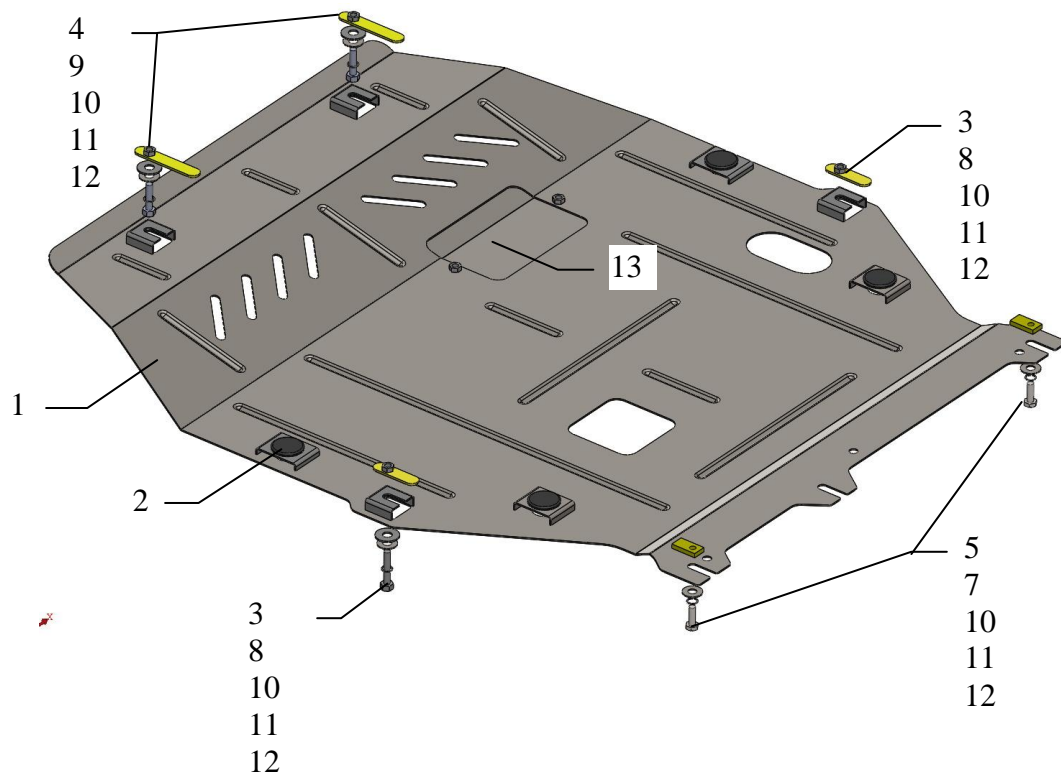

Установка защиты

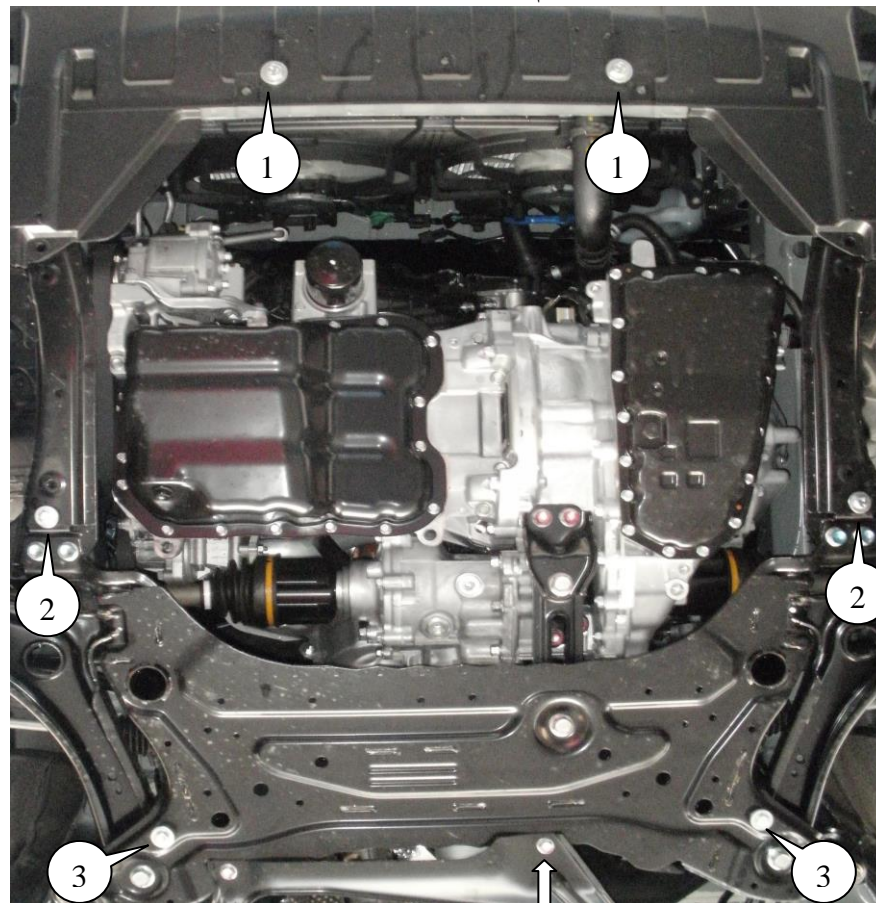

Рис.1

1. Снять передний пластиковый фартук бампера.
2. Установить планки 4 над отверстиями в балке радиатора, поз.1, рис.1.
3. Просверлить в нижней части пластикового фартука отверстия приблизительно 20-30 мм для установки болтов 9 в отверстия балки радиатора.
4. Установить планки 3 над боковыми сквозными отверстиями подрамника и наживить болты 8, поз.2, рис.1.
5. Установить планки 5 над задними боковыми отверстиями подмоторной балки и наживить болты 7, поз.3, рис.1.
6. Ослабить штатный болт в подмоторной балке, рис.1.
7. Установить защиту пазами под установленные болты.

Все точки крепления затянуть
Защита закрывает двигатель, КПП.