



Рис.2



Сталевий захист двигуна
KOLCHUGA[®]
www.kolchuga.ua

1.0402.00
Mazda 3 II (BL)



ВНИМАНИЕ!!! После монтажа защиты не допускается соприкосновение элементов защиты с движущимися элементами узлов и агрегатов автомобиля.

Защита 1.0402.00

Применяемость: Mazda 3 II (BL), 1.6 M-A, SKYACTIV-G 2.0, 2009-2013 -г.в.

Комплектность:

№ п/п	Наименование	Обозначение	Количество	Примечание
1	Панель	449	1	
2	Балка	247	1	
3	Болт	M8x25	3	
4	Болт	M10x35	2	
5	Шайба	A8	5	
6	Шайба	A10	7	
7	Планка	СТП.6.006.017СБ.	2	
8	Крепеж	1.0402.00	2	
9	Гайка самоконтр.	M8	2	
10	Амортизатор 30		2	

Схема сборки защиты картера и КПП.

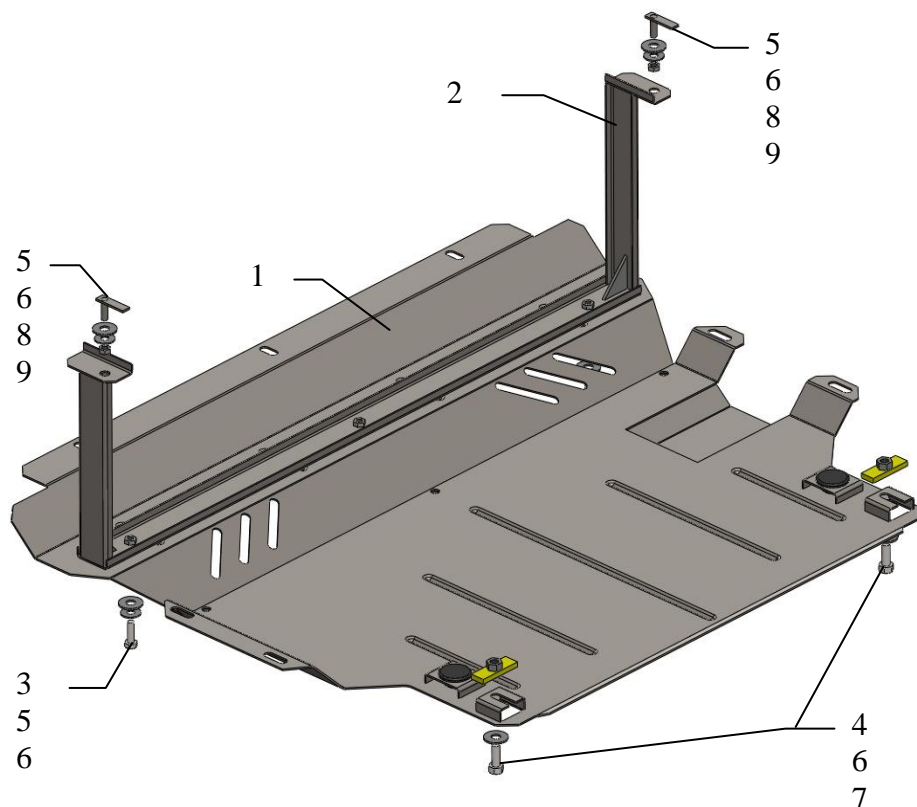

Установка защиты

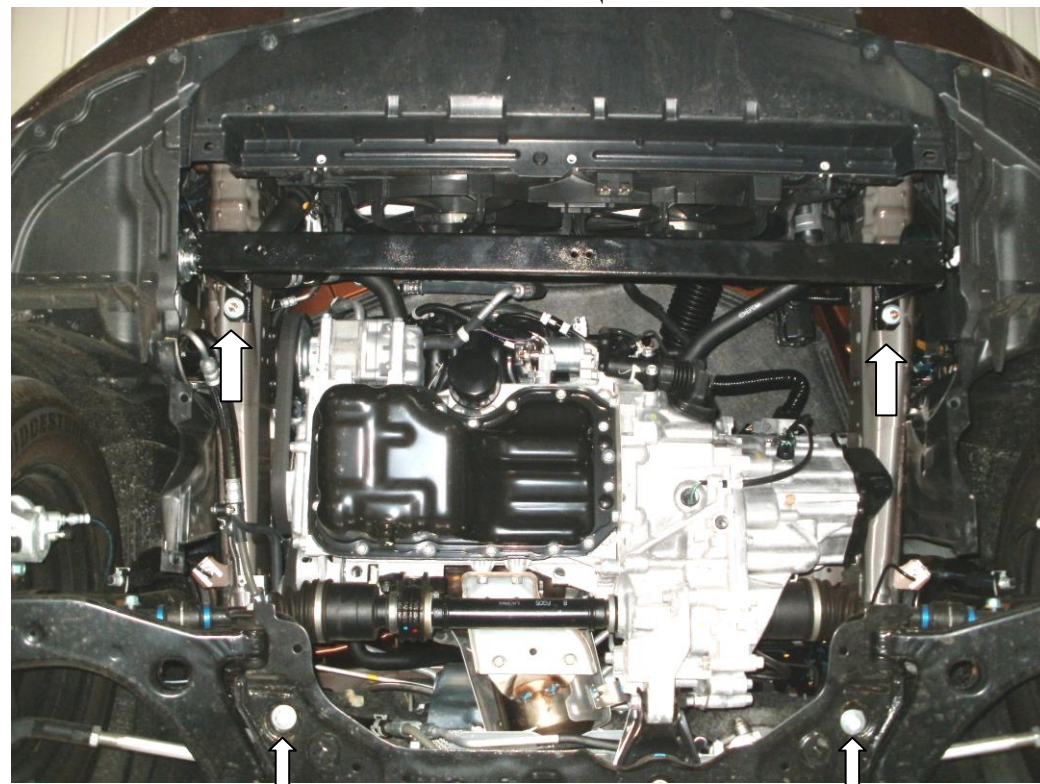

Рис.1

1. Снять штатный пыльник.
 2. Завести крепеж 8 в боковые отверстия лонжеронов автомобиля и закрепить балку 2 гайками 9 через шайбы 5 и 6, рис.1
 3. Завести планки 7 в боковые отверстия подрамника двигателя и наживить болты 4, рис.1
 4. Завести панель 1 сзади пазами под болты 4, спереди к балке 2 болтами 3, рис.2.
 5. Дополнительно закрепить к защите боковые пыльники штатным крепежом.
 6. Все точки крепления затянуть.
- Защита закрывает двигатель, КПП.**