

Рис.2

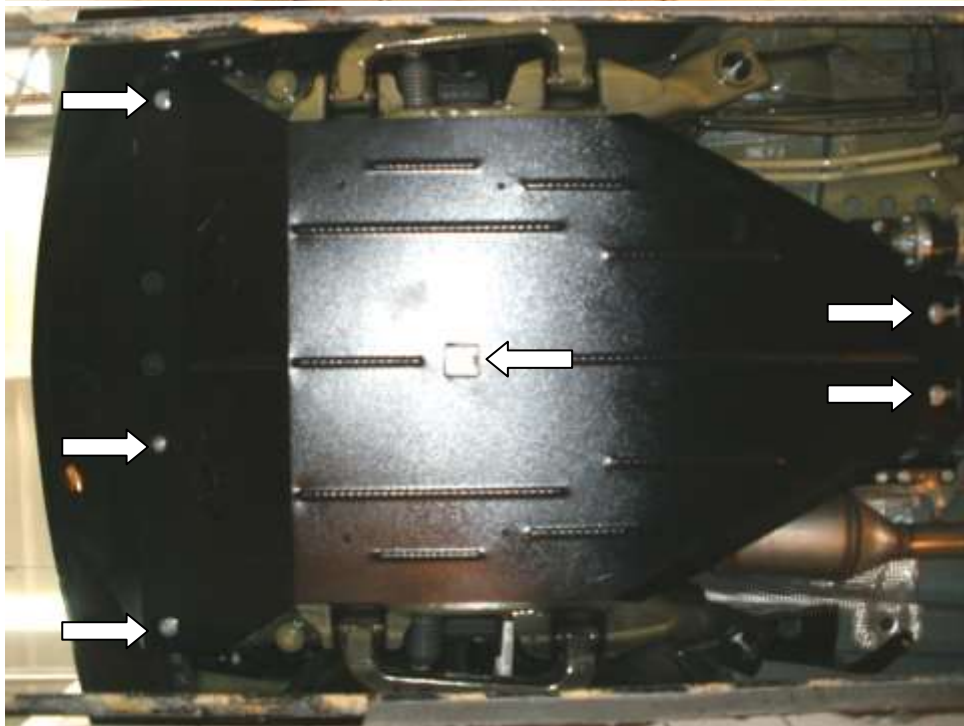

Защита картера, КПП

1.0337

Mercedes Vito Viano 4x4 W639

2010-2014

Защита 1.0337

Применяемость: Mercedes Viano 2.0CDI 136л.с., А 4x4
2010-2014

Модификации	Число цилиндров	Мощность KW	КПП	Объем двигателя см3
Viano	-	136	A	2000

Комплектность:

№ п/п	Наименование	Обозначение	Количество	Примечания
1	Панель	1.0337.00.6.003.375	1	
2	Балка	1.0337.00.6.004.230	1	
3	Болт	M6x35	2	
4	Болт	M10x16	2	
5	Болт	M10x25	3	
6	Шайба	A6	2	
7	Шайба	A8	2	
8	Шайба	A10	5	
9	Планка	СТП.6.006.024	1	
10	Планка	СТП.6.006.098	2	
11	Амортизатор30		6	

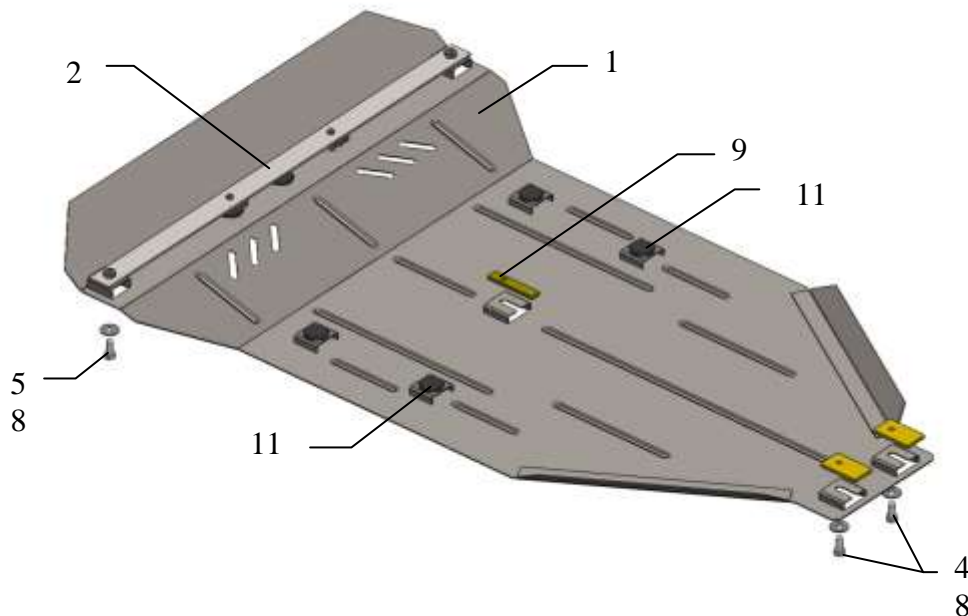

Масса = 17.3 кг.

Установка защиты



1. Снять штатный пыльник.
2. Установить балку 2 в боковую полость балки радиатора и закрепить болтом 3, рис 1.
3. Установить планки 10 в задние отверстия балки КПП и наживить болты 4 с шайбами 8, рис.1.
4. Установить планку 9 над сквозным центральным отверстием балки двигателя и наживить болт 5.
5. Закрепить защиту спереди к балке 2, по центру к балке двигателя, сзади к балке КПП болтами 5, рис.1, 2, 3.
6. Затянуть все точки крепления.

Защита закрывает двигатель и КПП, радиатор.