



*Рис.2*



*Рис.3*

Сталевий захист двигуна  
**KOLCHUGA**<sup>®</sup>  
[www.kolchuga.ua](http://www.kolchuga.ua)

*1.0266.00*  
*BMW E39*



## Защита 1.0266.00

Применяемость: BMW E39 2.0-3.0, M-A, 1995 - 2004 г.в.

Комплектность:

№ п/п	Наименование	Обозначение	Количество	Примечание
1	Панель	1.0266.00.6.003.354СБ	1	
2	Панель	1.0266.00.6.003.355СБ	1	
3	Болт	M6x20	3	
4	Болт	M8x25	7	
5	Болт	M8x35	4	
6	Шайба	A6	3	
7	Шайба	A8	11	
8	Шайба	A10	11	
9	Планка	СТП.8.006.022	4	
10	Гайка клетевая U-образная M8		4	(закладная клипса)
11	Амортизатор 30		4	

Схема сборки защиты картера и КПП.

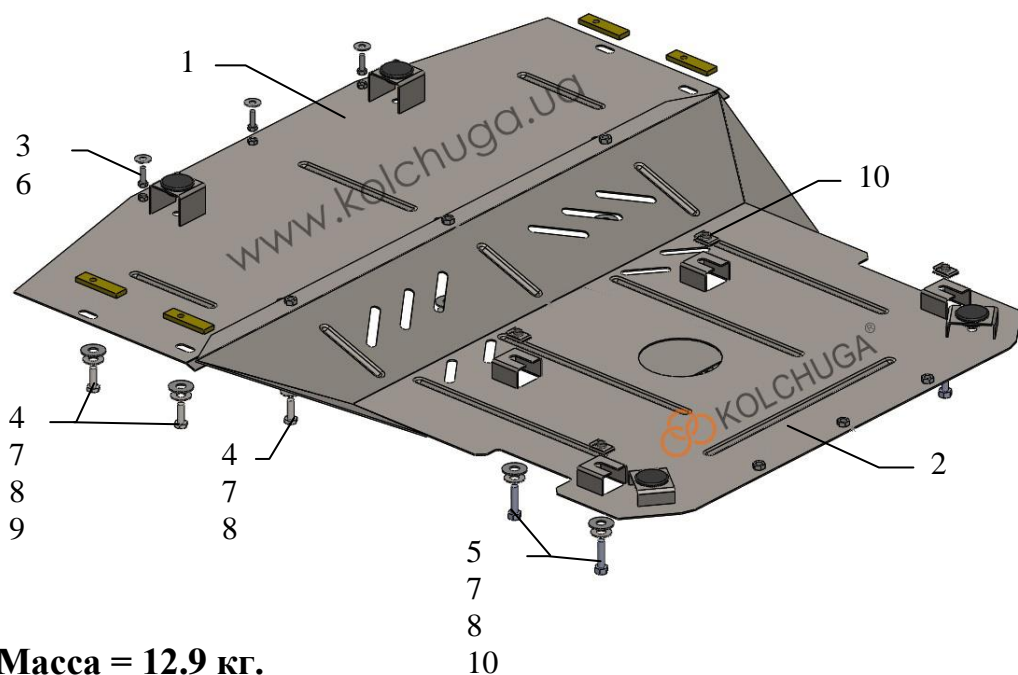

Масса = 12.9 кг.

**ВНИМАНИЕ!!!** После монтажа защиты не допускается соприкосновение элементов защиты с движущимися элементами узлов и агрегатов автомобиля.

## Установка защиты

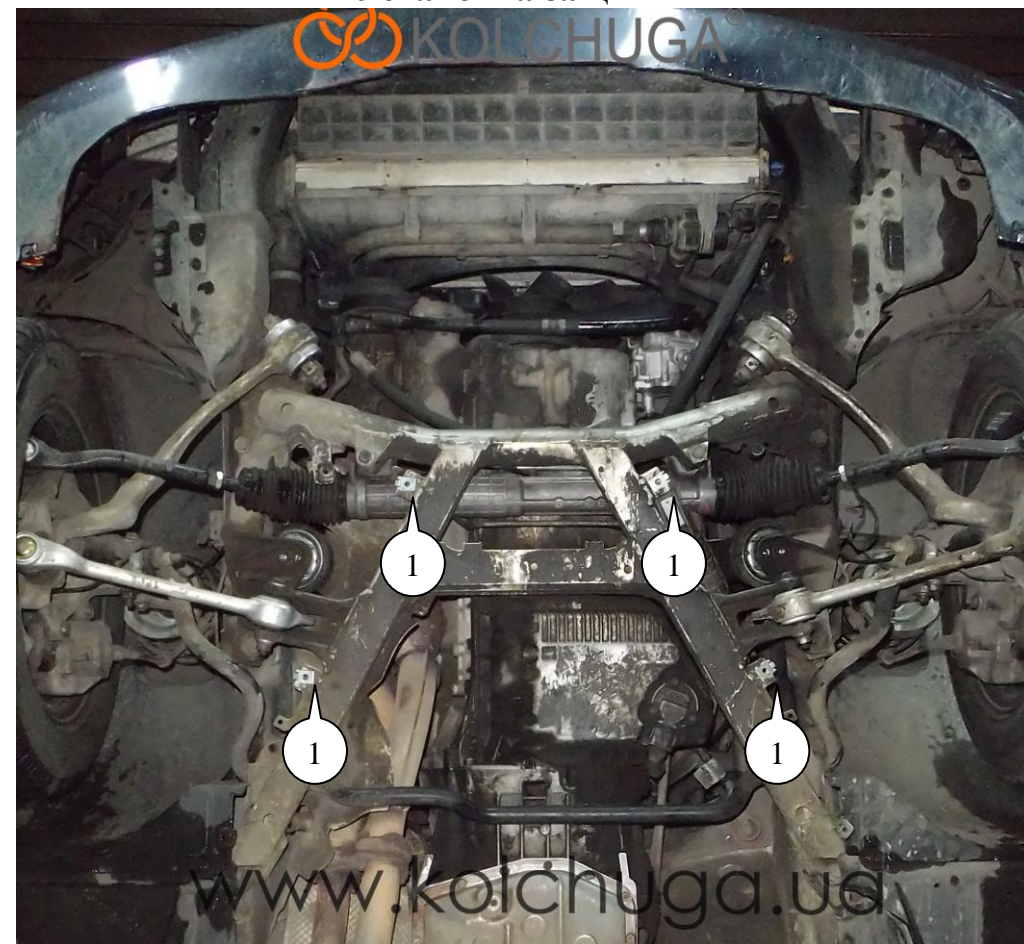

Рис.1

1. Снять штатный пыльник.
  2. Установить клипсы 10 вместо клипс под саморезы на штатные отверстия подрамника поз.1 и вернуть болты 5 с шайбами 7, 8, рис.1.
  3. Установить панель 2 пазами под болты 5, рис.2.
  5. Закрепить панель 1 сзади к панели 2 болтами 4, по бокам к пластиковым элементам болтами 4 через пластины 9.
  6. Дополнительно закрепить панель 1 спереди к бамперу автомобиля болтами 3, просверливши в нем отверстия 8-10мм.
  6. Все точки крепления затянуть.
- Защита закрывает двигатель, радиатор.**