

Рис.2

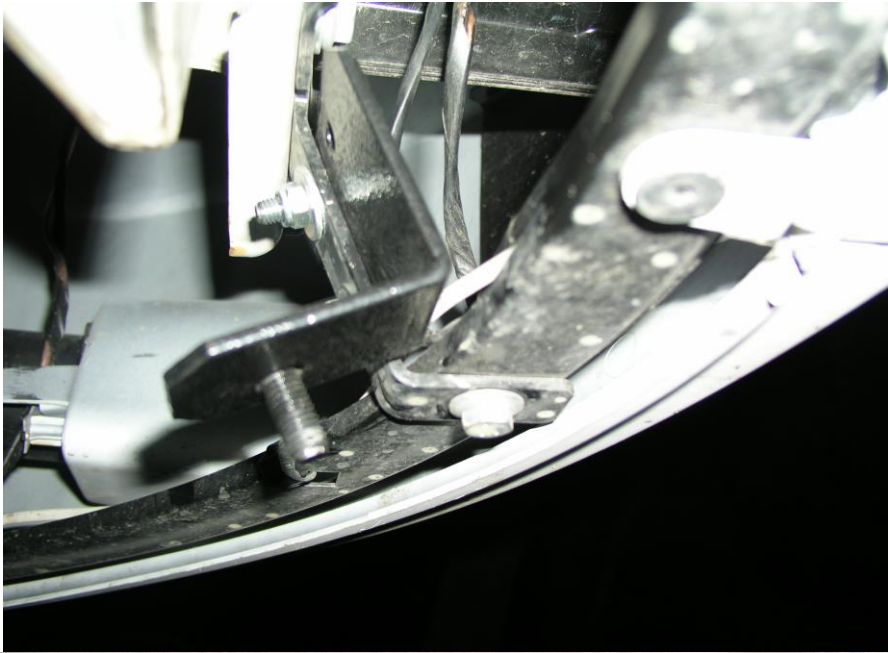

ВНИМАНИЕ!!! После монтажа защиты не допускается соприкосновение элементов защиты с движущимися элементами узлов и агрегатов автомобиля.



Сталевий захист двигуна
KOLCHUGA[®]
www.kolchuga.ua

1.0220.00

***PEUGEUOT Boxer II mun 250,
2006-2014***

***FIAT Dukato III mun 250, 2006-
2014***

***CITROEN Jumper II mun 250, 2006-
2014***

Fiat Ducato 130 2.3 multiget, 2014-

Защита 1.0220.00

Применяемость:

PEUGEOT Boxer, FIAT Dukato, CITROEN Jumper
2.2HDI, 3.0HDI, M, 2006-2014 г.в.

Комплектность:

| № п/п | Наименование | Обозначение | Количество | Примечание |
|-------|-----------------|---------------------|------------|------------|
| 1 | Поддон | 1.0220.00.6.003.245 | 1 | |
| 2 | Кронштейн | 1.0220.00.6.005.189 | 1 | |
| 3 | Кронштейн | 1.0220.00.6.005.190 | 1 | |
| 4 | Болт | M10x35 | 6 | |
| 5 | Планка | СТП.8.006.035 | 4 | |
| 6 | Планка | СТП.8.006.098 | 2 | |
| 7 | Шайба | A8 | 4 | |
| 8 | Шайба | A10 | 8 | |
| 9 | Гайка самоконтр | M10 | 2 | |
| 10 | Гайка самоконтр | M8 | 4 | |
| 11 | Амортизатор | | 2 | |

Схема сборки защиты картера.

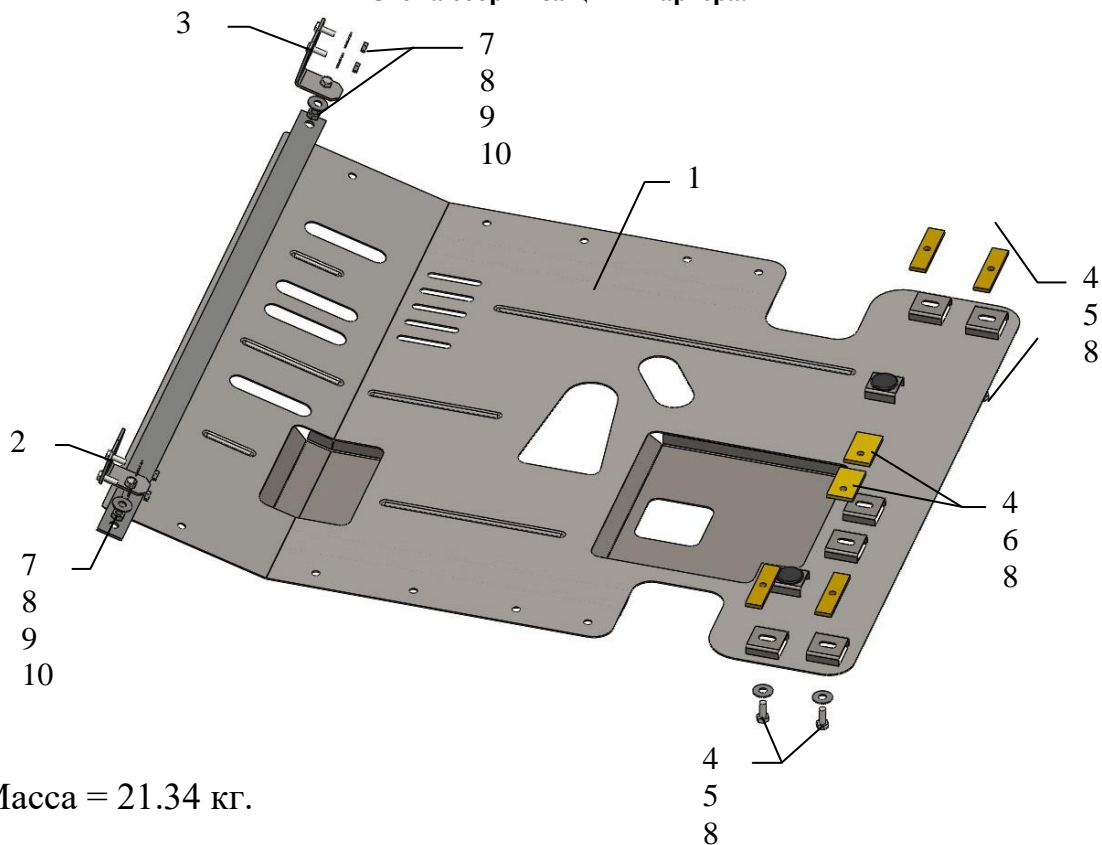

Масса = 21.34 кг.

Установка защиты

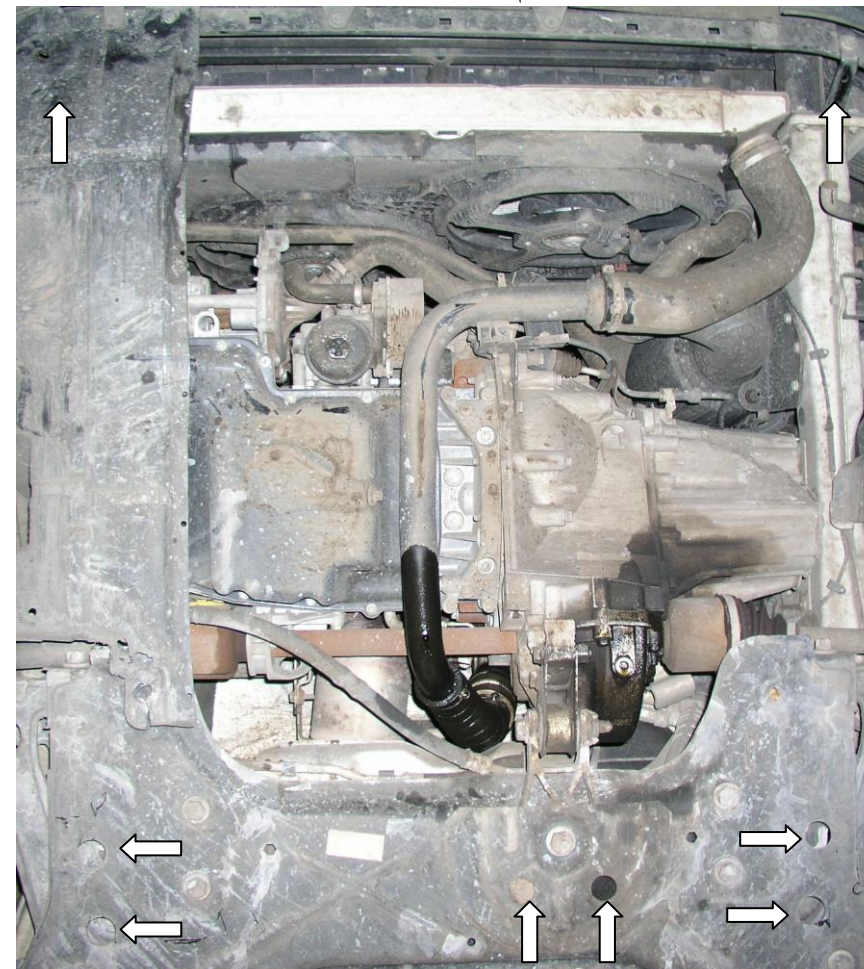

Рис.1

1. Снять передние саморезы крепления пластиковой защиты.
2. Закрепить кронштейны 2, 3 за боковые кронштейны усилителя бампера автомобиля гайками 10, рис.2.
3. Заложить планки 5, 6 над задними отверстиями подрамника двигателя.
4. Вырезать отверстие в пыльнике напротив болта кронштейна.
5. Закрепить защиту спереди к кронштейнам 2, 3 гайками 9, сзади к планкам 5, 6 болтами 4.
6. Все точки крепления затянуть.